

FLUX

JUNIORFLUX
F 314 S-28/25

ab Serien-Nr.
from serial no.
à partir de
no. de série

314 11000

Ersatzteilliste 314 80 003 · 07/14

*Pumpe in Edelstahl (S), dichtungslos.
Kollektormotor 230 Watt, 240, 230 oder 110 Volt,
50 oder 60 Hz, spritzwassergeschützt, doppelt isoliert,
nach Schutzklasse II, jedoch nicht explosions-geschützt.*

Spare parts list

*Pump in stainless steel (S), sealless.
Commutator motor 230 Watt, 240, 230 or 110 Volt,
50 or 60 Hz, splash proof, double insulated, protection
class II, but not explosion-proof.*

Liste de pièces de rechange

*Pompe en acier inoxydable (S), sans joint.
Moteur universel 230 Watt, 240, 230 ou 110 Volt,
50 ou 60 Hz, protégé contre les projections d'eau,
double isolement, classe de protection II, mais non-ADF.*

FLUX

FLUX-GERÄTE GMBH
Talweg 12 · D-75433 Maulbronn
Tel. +49 (0)7043 101-0 · Fax +49 (0)7043 101-444
info@flux-pumpen.de · www.flux-pumpen.de

Motor / Moteur

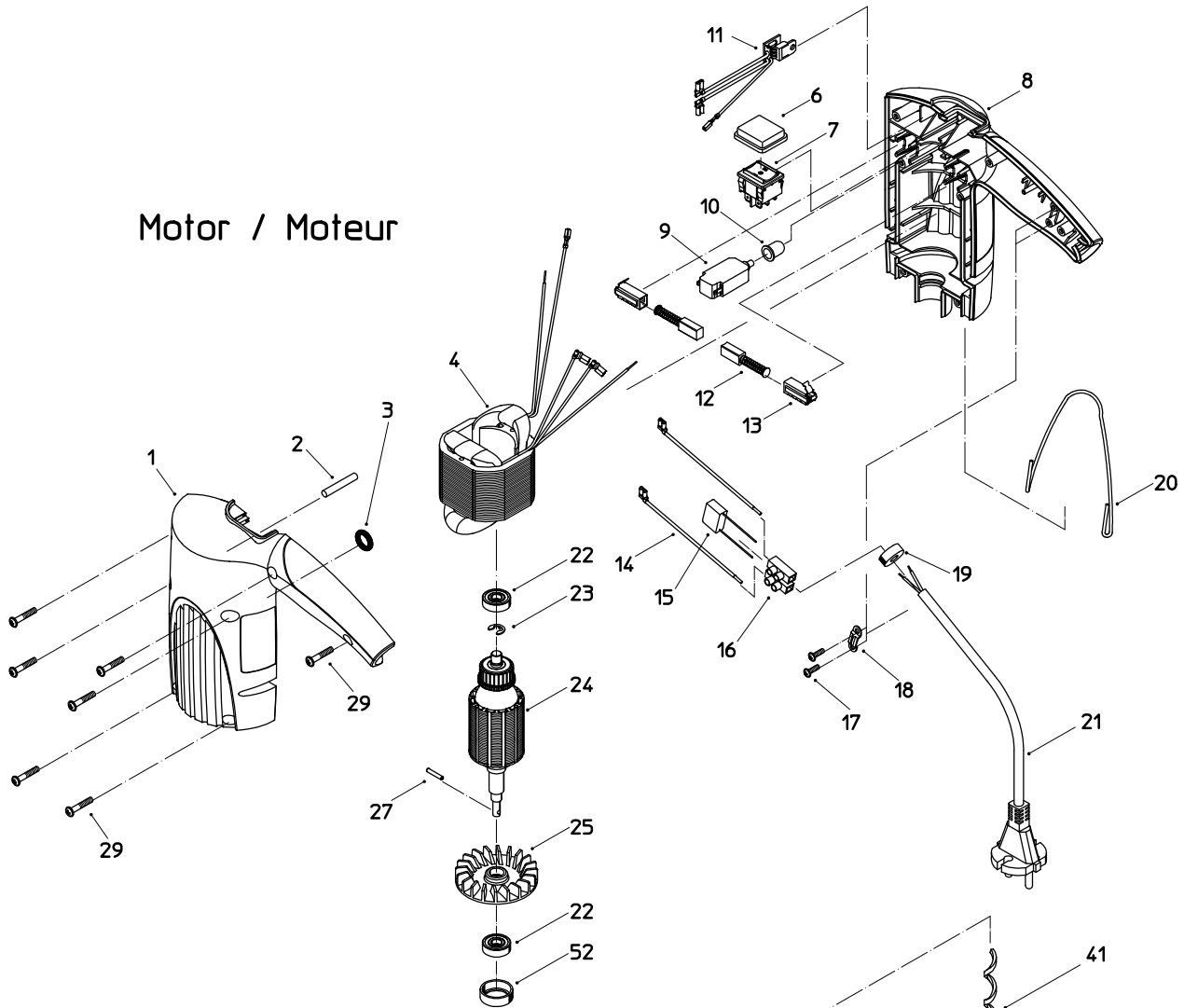

Pumpe / Pump / Pompe

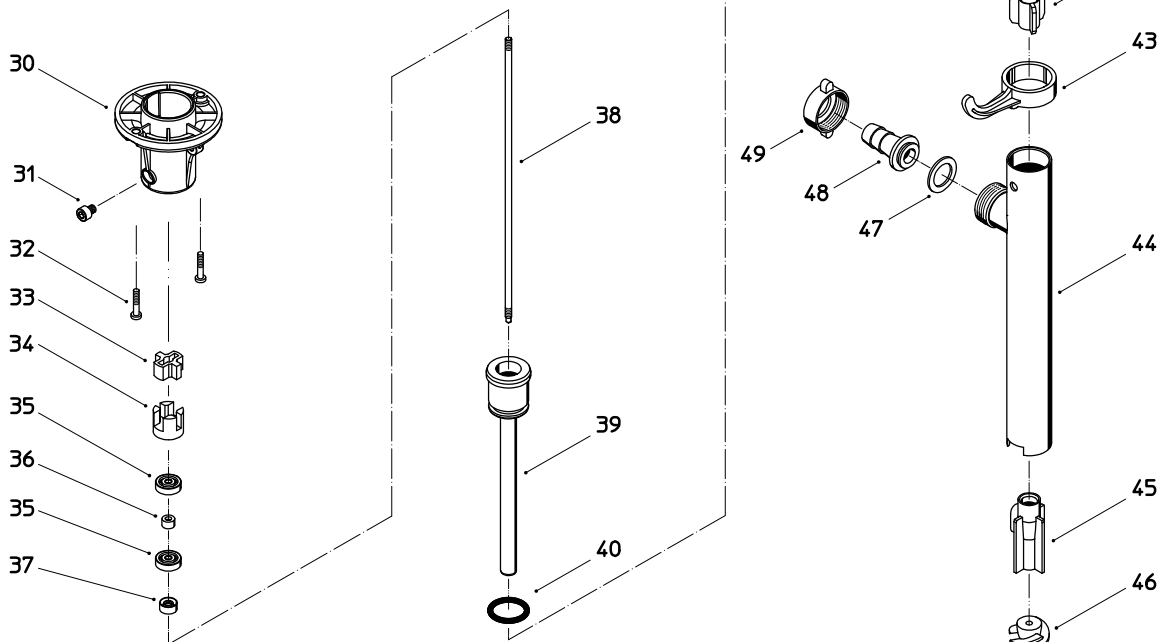

Pos. Nr. Rep.	Stück/ Gerät Qty./ Unit Qté./ Unité	Bestellbezeichnung	Bestell-Nr. Part No. Référence	Description	Désignation
			F 314 S -25/19		
	1	Motor kpl., Pos. 1-29 und 52 110 V, 50-60 Hz 230 V, 50-60 Hz 230 V, 50-60 Hz (CH) 240 V, 50 Hz	310 00 018 310 00 000 310 00 021 310 00 020	Motor cpl., Pos. 1-29 and 52 110 V, 50-60 Hz 230 V, 50-60 Hz 230 V, 50-60 Hz (CH) 240 V, 50 Hz	Moteur cpl., rep. 1-29 et 52 110 V, 50-60 Hz 230 V, 50-60 Hz 230 V, 50-60 Hz (CH) 240 V, 50 Hz
	1	Motorgehäuse kpl., Pos. 1 und 8	310 00 026	Motor housing cpl., Pos. 1 and 8	Carter de moteur cpl., rep. 1 et 8
1	1	Motorgehäuse, linke Hälfte	310 00 002	Motor housing, left part	Carter de moteur, partie gauche
2	1	Rundschnur	925 95 906	Round cord	Ganse
3	1	O-Ring Ø 9 x 3 (NBR)	925 13 005	O-ring Ø 9 x 3 (NBR)	Joint torique Ø 9 x 3 (NBR)
4	1	Feldpaket 110 Volt, 50-60 Hz 230 Volt, 50-60 Hz 240 Volt, 50 Hz	310 00 036 310 00 033 310 00 034	Stator 110 Volt, 50-60 Hz 230 Volt, 50-60 Hz 240 Volt, 50 Hz	Stator 110 Volt, 50-60 Hz 230 Volt, 50-60 Hz 240 Volt, 50 Hz
6	1	Schalter-Abdeckkappe	303 00 034	Switch cover	Capot interrupteur
7	1	2-Stufen-Schalter	936 00 034	2-step-switch	Interrupteur à 2 plots
8	1	Motorgehäuse, rechte Hälfte	310 00 001	Motor housing, right part	Carter de moteur, partie droite
9	1	Überstromschutzschalter 110 V / 50-60 Hz 230 V / 50-60 Hz + 240 V / 50 Hz	936 03 026 936 03 024	Overload cut-out switch 110 V / 50-60 Hz 230 V / 50-60 Hz + 240 V / 50 Hz	Commutateur-disjoncteur 110 V / 50-60 Hz 230 V / 50-60 Hz + 240 V / 50 Hz
10	1	Staubschutzkappe	936 03 011	Dust cap	Calotte anti-poussière
11	1	Elektronik kpl. 110 V / 50-60 Hz 230 V / 50-60 Hz + 240 V / 50 Hz	940 04 036 940 04 035	Electronic speed commutator cpl. 110 V / 50-60 Hz 230 V / 50-60 Hz + 240 V / 50 Hz	Commutateur de vitesse cpl. 110 V / 50-60 Hz 230 V / 50-60 Hz + 240 V / 50 Hz
12	2	Kohlebürste	944 01 008	Carbon brush	Balais de charbon
13	2	Kohlebürstenhalter	944 00 044	Carbon brush holder	Porte-balais
14	2	Schaltlitze	931 10 007	Stranded wire	Toron
15	1	Kondensator	940 03 061	Condenser	Condensateur
16	1	Anschlussklemme	935 05 001	Terminal	Plaque à bornes
17	2	Schraube	902 15 000	Screw	Vis
18	1	Zugentlastungsschelle	935 02 002	Strain relief clamp	Pince de décharge de traction
19	1	Dichtung (Neoprene)	925 09 017	Seal (Neoprene)	Joint (Neoprene)
20	1	Bügel	310 00 003	Bracket	Etrier
21	1	Netz-Anschlusskabel mit Stecker, 5 m lang	303 00 047	Power supply cable with plug, 5 m long	Câble d'alimentation avec prise, 5 m de long
	1	Netz-Anschlusskabel mit Stecker, 5 m lang (CH)	303 00 048	Power supply cable with plug, 5 m long (CH)	Câble d'alimentation avec prise, 5 m de long (CH)
22	2	Rillenkugellager	922 20 002	Grooved ball bearing	Roulement à billes
23	1	Sicherungsscheibe	908 05 007	Circlip	Circlip
24	1	Anker komplett mit Pos. 22, 23, 25, 27 und 52 110 V / 50-60 Hz 230 V / 50-60 Hz + 240 V / 50 Hz	310 00 032 310 00 031	Armature complete with Pos. 22, 23, 25, 27 and 52 110 V / 50-60 Hz 230 V / 50-60 Hz + 240 V / 50 Hz	Induit complet avec Pos. 22, 23, 25, 27 et 52 110 V / 50-60 Hz 230 V / 50-60 Hz + 240 V / 50 Hz
25	1	Lüfterflügel	310 00 008	Ventilator	Ventilateur
27	1	Spannstift	914 47 002	Clamping pin	Goupille de tension
29	7	Schraube	902 25 000	Screw	Vis
52	1	Lagerbuchse	310 00 028	Bearing bush	Douille à palier

Pos. Nr. Rep.	Stück/ Gerät Qty./ Unit Qté./ Unité	Bestellbezeichnung	Bestell-Nr. Part No. Référence	Description	Désignation
			F 314 S -28/25		
	1	Pumpe ohne Motor Pos. 30, 31, 33-46 Eintauchtiefe 500 mm Eintauchtiefe 700 mm Eintauchtiefe 1000 mm	314 20 000 314 20 001 314 20 002	Pump without motor Pos. 30, 31, 33-46 Immersion length 500 mm Immersion length 700 mm Immersion length 1000 mm	Corps de pompe sans moteur rep. 30, 31, 33-46 Longueur 500 mm Longueur 700 mm Longueur 1000 mm
30	1	Motoranschlussstück	314 20 003	Motor connecting piece	Pièce de raccord au moteur
31	1	Zylinderschraube	900 75 026	Cylindrical screw	Vis cylindrique
32	2	Schraube	902 55 006	Screw	Vis
33	1	Kupplungsstern	303 40 637	Coupling star	Etoile d'accouplement
34	1	Kupplungskäfig	303 40 635	Coupling cage	Cage d'accouplement
35	2	Rillenkugellager	922 00 000	Grooved ball bearing	Roulement à billes
36	1	Distanzhülse	908 80 005	Spacer	Douille d'écartement
37	1	Wellendichtring (FKM)	925 00 002	Shaft seal (FKM)	Joint à lèvres (FKM)
38	1	Welle Eintauchtiefe 500 mm Eintauchtiefe 700 mm Eintauchtiefe 1000 mm	304 20 018 304 20 019 304 20 020	Shaft Immersion length 500 mm Immersion length 700 mm Immersion length 1000 mm	Arbre Longueur 500 mm Longueur 700 mm Longueur 1000 mm
	1	Innenrohr komplett, Pos. 34-42 und 46 Eintauchtiefe 500 mm Eintauchtiefe 700 mm Eintauchtiefe 1000 mm	304 20 023 304 20 024 304 20 025	Inner tube complete, Pos. 34-42 und 46 Immersion length 500 mm Immersion length 700 mm Immersion length 1000 mm	Tube intérieur complet, rep. 34-42 und 46 Longueur 500 mm Longueur 700 mm Longueur 1000 mm
	1	Innenrohr mit Pos. 41 Eintauchtiefe 500 mm Eintauchtiefe 700 mm Eintauchtiefe 1000 mm	304 20 026 304 20 027 304 20 028	Inner tube with Pos. 41 Immersion length 500 mm Immersion length 700 mm Immersion length 1000 mm	Tube intérieur avec rep. 41 Longueur 500 mm Longueur 700 mm Longueur 1000 mm
39	1	Innenrohr Eintauchtiefe 500 mm Eintauchtiefe 700 mm Eintauchtiefe 1000 mm	304 20 012 304 20 013 304 20 014	Inner tube Immersion length 500 mm Immersion length 700 mm Immersion length 1000 mm	Tube intérieur Longueur 500 mm Longueur 700 mm Longueur 1000 mm
40	1	O-Ring Ø 19 x 3 (FKM)	925 35 001	O-ring Ø 19 x 3 (FKM)	Joint torique Ø 19 x 3 (FKM)
41		Führungslager		Guide bearing	Palier de guidage
	1	Eintauchtiefe 500 mm	304 40 016	Immersion length 500 mm	Longueur 500 mm
	1	Eintauchtiefe 700 mm	304 40 017	Immersion length 700 mm	Longueur 700 mm
	2	Eintauchtiefe 1000 mm	304 40 017	Immersion length 1000 mm	Longueur 1000 mm
42	1	Zentrierstern	304 20 032	Centering star	Etoile de centrage
43	1	Haken	314 20 004	Hook	Crochet
44	1	Außenrohr Eintauchtiefe 500 mm Eintauchtiefe 700 mm Eintauchtiefe 1000 mm	304 20 003 304 20 004 304 20 005	Outer tube Immersion length 500 mm Immersion length 700 mm Immersion length 1000 mm	Tube extérieur Longueur 500 mm Longueur 700 mm Longueur 1000 mm
45	1	Lagergehäuse	304 20 033	Bearing housing	Carter de palier
46	1	Rotor	304 20 034	Impellor	Turbine
		Lebensmittel-Schmierfett / kg (für Wellendichtring)	952 00 012	Grease (foodgrade) / kg (for shaft seal)	Graisse alimentaire / kg (pour joint à lèvres)
		Zubehör:		Accessories:	Accessoires:
		Schlauchanschluss kpl. DN 13, Edelstahl, Pos. 47-49	959 04 133	Hose connection cpl. DN 13, stainless steel, Pos. 47-49	Raccord pour flexible cpl. DN 13 acier inox., rep. 47-49
47	1	Flachdichtung (PE)	925 39 017	Flat seal (PE)	Joint plat (PE)
48	1	Schlauchstecker DN 13	959 05 240	Hose connector DN 13	Embout cannelé DN 13
49	1	Überwurfmutter G 3/4	907 90 062	Nut for hose connector G 3/4	Ecrou de liaison G 3/4
		wahlweise		optional	facultatif
		Schlauchanschluss kpl. DN 19, Edelstahl, Pos. 47-49	959 04 147	Hose connection cpl. DN 19 stainless steel, Pos. 47-49	Raccord pour flexible cpl. DN 19 acier inox., rep. 47-49
47	1	Flachdichtung (PE)	925 39 017	Flat seal (PE)	Joint plat (PE)
48	1	Schlauchstecker DN 19	959 05 274	Hose connector DN 19	Embout cannelé DN 19
49	1	Überwurfmutter G 3/4	907 90 062	Nut for hose connector G 3/4	Ecrou de liaison G 3/4